

ROWI

[DAS 300/1 Set Creative] Airbrush-Kompressor Set + Druckluft-Zubehör-Set



DE Originalbetriebsanleitung

Artikel-Nummer: 1 02 01 0008



Sehr geehrte Kundin, sehr geehrter Kunde,

wir freuen uns, dass Sie sich für ein Qualitätsprodukt aus dem Hause ROWI entschieden haben und danken Ihnen für das uns und unseren Produkten entgegengebrachte Vertrauen. Auf den folgenden Seiten erhalten Sie wichtige Hinweise, die Ihnen eine optimale und sichere Nutzung Ihres Kompressors erlauben. Lesen Sie deshalb diese Bedienungsanleitung genau durch, bevor Sie den Kompressor DAS 300/1 zum ersten Mal in Betrieb nehmen. Für späteres Nachschlagen halten Sie die Bedienungsanleitung bei jedem Einsatz griffbereit. Bewahren Sie sämtliche mitgelieferten Dokumente sorgfältig auf.

Viel Freude mit Ihrem neuen Kompressor DAS 300/1 wünscht Ihnen

Ihre ROWI GmbH

Symbolerklärung



Achtung Gefahr!

Die mit diesem Symbol gekennzeichneten Sicherheitsvorschriften sind unbedingt zu beachten. Die Missachtung kann schwerwiegende und weit reichende gesundheitliche Schäden sowie immense Sachschäden verursachen.



Wichtiger Hinweis!

Dieses Symbol kennzeichnet wichtige Hinweise, die für einen einwandfreien Betrieb dieses Gerätes unbedingt zu beachten sind. Nur so können etwaige Funktionsstörungen vermieden werden.



Wichtige Information!

Hier finden Sie erklärende Informationen und Tipps, die Sie bei der optimalen Nutzung dieses Gerätes unterstützen.



Gehörschutz tragen!



Warnung vor heißen Teilen!



Warnung vor automatischem Anlauf!



Warnung vor elektrischer Spannung!



Bedienungsanleitung lesen!

Diese Bedienungsanleitung wurde mit größtmöglicher Sorgfalt zusammengestellt. Dennoch behalten wir uns vor, diese Anleitung jederzeit zu optimieren und technisch anzupassen. Abbildungen können vom Original abweichen.

Inhaltsverzeichnis

1. Produktbeschreibung	5
1.1 Allgemeines	5
1.2 Typenschild und Kurzanweisung	5
1.3 Anwendungsbereich und bestimmungsgemäße Verwendung	5
1.4 Technische Daten	6
1.5 Sicherheitsinformationen	7
1.5.1 Allgemeine Sicherheitshinweise	7
1.5.2 Spezifische Sicherheitshinweise	8
2. Betriebsanleitung	9
2.1 Aufstellen des Gerätes	9
2.2 Ausstattung	9
2.3 Airbrush-Set anschliessen	10
2.4 Farben anmischen	11
2.5 Ein-/Ausschalten des Kompressors	11
2.6 Luftdruck regulieren	11
2.7 Sprühergebnis regulieren	12
2.8 Zubehör verwenden	12
3. Instandhaltung und Pflege	12
3.1 Reinigung	12
3.2 Wiederverpacken für private Transportzwecke	12
3.3 Fehlersuche und Reparatur	13
4. Reinigung/Instandhaltung durch Benutzer	13
5. Gewährleistung	14
5.1 Umfang	14
5.2 Abwicklung	14
5.3 Die Online-Registrierung	15
7. Ersatz- und Ausstattungsteile	15
8. Entsorgung	19
9. Konformitätserklärung	20

1. Produktbeschreibung

1.1 Allgemeines

Druckluft ist eine vielseitig einsetzbare Energieform. Zur Erzeugung von Druckluft stehen Ihnen je nach Anspruch und Anwendungsgebiet unterschiedliche Arten von Kompressoren zur Auswahl. Dieses Gerät ist ein tragbarer, für den Einsatz mit Airbrushgeräten optimierter Druckluftkompressor. Mit dem mitgelieferten Zubehör eignet er sich für den Einsatz bei einer Vielzahl von Anwendungen.

1.2 Typenschild und Kurzanweisung

Das Typenschild des Kompressors mit allen relevanten technischen Daten befindet sich direkt auf dem Gerät.

1.3 Anwendungsbereich und bestimmungsgemäße Verwendung

Der Kompressor DAS 300/1 ist nach dem Stand der Technik und den anerkannten sicherheitstechnischen Regeln gebaut. Dennoch können bei unsachgemäßer oder nicht bestimmungsgemäßer Verwendung Gefahren für Leib und Leben des Benutzers oder Dritter bzw. Schäden am Gerät selbst und/oder an anderen Sachwerten entstehen.

Dieses Gerät ist ein tragbarer, für den Einsatz mit Airbrushgeräten optimierter Druckluftkompressor. Mit dem mitgelieferten Zubehör eignet er sich für den Einsatz bei einer Vielzahl von Anwendungen. Er ist wartungsfrei und geräuschreduziert, so dass er sich auch für den Einsatz im Innenbereich eignet. Bewahren Sie diese Anleitung gut auf. Händigen Sie alle Unterlagen bei Weitergabe des Produkts an Dritte ebenfalls mit aus. Jegliche Anwendung, die von der bestimmungsgemäßen Verwendung abweicht, ist untersagt und potentiell gefährlich. Schäden durch Nichtbeachtung oder Fehlanwendung werden nicht von der Garantie abgedeckt und fallen nicht in den Haftungsbereich des Herstellers.

Das Gerät wurde für den Hausgebrauch konzipiert und darf nicht kommerziell oder industriell genutzt werden. Eine andere oder darüber hinausgehende Benutzung gilt als nicht bestimmungsgemäß. Das Risiko trägt der Anwender. Zur bestimmungsgemäßen Verwendung zählt auch das Beachten der Bedienungs- und Installationshinweise sowie die Einhaltung der Wartungsbedingungen.

1.4 Technische Daten

Motorleistung (ohne Last)	300 Watt
Drehzahl	1440 min ⁻¹
Netzanschluss	230 V~50 Hz
Ansaugleistung	ca. 40 l/min
Eff. Luftabgabemenge	ca. 25 l/min
Arbeitsdruck	2,6 bar
Max. Druck	3,2 bar
Garantierter Schallleistungspegel (LwA)	ca. 40 - 50 dB(A)
Messunsicherheit (K)	ca. 2,7 dB (A)
Servicefaktor	S3/15%
Schutzart	IP20
Schutzklasse	I
Temperaturbereich	+5 - +40°C
Gewicht	4,175 kg

Tab. 1: Technische Daten



1.5 Sicherheitsinformationen

Eine unsachgemäße Benutzung des Kompressors kann schwerwiegende und weit reichende gesundheitliche Schäden sowie immense Sachschäden verursachen. Lesen Sie deshalb die folgenden Hinweise sorgfältig durch, bevor Sie das Gerät in Betrieb nehmen. Nur so kann ein sicherer und einwandfreier Betrieb des Kompressors gewährleistet werden.

1.5.1 Allgemeine Sicherheitshinweise

Allgemeine Sicherheits- und Unfallverhütungsvorschriften beachten. Zusätzlich zu den Hinweisen in dieser Bedienungsanleitung müssen die allgemeinen Sicherheits- und Unfallverhütungsvorschriften des Gesetzgebers berücksichtigt werden.

Bedienungsanleitung an Dritte weiterreichen. Tragen Sie dafür Sorge, dass Dritte dieses Produkt nur nach Erhalt der erforderlichen Anweisungen benutzen.

Kinder fern halten und gegen Fremdbenutzung sichern. Lassen Sie das betriebsbereite oder betriebene Gerät niemals unbeaufsichtigt. Lassen Sie keinesfalls Kinder in dessen Nähe. Kindern ist der Gebrauch dieses Produktes untersagt. Sichern Sie das Produkt gegen Fremdbenutzung.



Gerät sicher aufbewahren. Das unbenutzte Gerät muss in einem trockenen, verschlossenen Raum und für Kinder nicht erreichbar aufbewahrt werden.

Seien Sie stets aufmerksam und achten Sie immer darauf, was Sie tun. Führen Sie keine Arbeiten an diesem Produkt durch, wenn Sie unaufmerksam sind bzw. unter Einfluss von Drogen, Alkohol oder Medikamenten stehen. Bereits ein Moment der Unachtsamkeit beim Gebrauch dieses Gerätes kann zu ernsthaften Unfällen und Verletzungen führen.

Kontakt mit heißen Teilen vermeiden. Berühren Sie keine heißen Teile am Gerät. Beachten Sie, dass alle berührbaren Metallkomponenten (z.B.: Zylinderkopf, vorderes Gehäuse, Statorgehäuse) Wärme speichern können und so auch nach Gebrauch des Gerätes noch zu Verbrennungen führen können.

Transportbügel verwenden. Bewegen Sie das Gerät ausschließlich mit Hilfe des dafür vorgesehenen Transportbügels.

Auf Beschädigung achten. Kontrollieren Sie das Gerät vor Inbetriebnahme auf etwaige Beschädigungen. Sollte das Gerät Mängel aufweisen, darf es auf keinen Fall in Betrieb genommen werden.

Keine Gegenstände einführen. Führen Sie keine Gegenstände in das Innere des Gerätes ein.

Nicht zweckentfremden. Verwenden Sie das Gerät nur für die, in dieser Bedienungsanleitung vorgesehenen Zwecke.

Regelmäßig prüfen. Der Gebrauch dieses Gerätes kann bei bestimmten Teilen zu Verschleiß führen. Kontrollieren Sie deshalb das Gerät regelmäßig auf etwaige Beschädigungen und Mängel.

Ausschließlich Originalzubehörteile verwenden. Benutzen Sie zu Ihrer eigenen Sicherheit nur Zubehör und Zusatzgeräte, die ausdrücklich in der Bedienungsanleitung angegeben oder vom Hersteller empfohlen werden.



Nicht im Ex-Bereich verwenden. Verwenden Sie das Gerät nicht in explosionsgefährdeter Umgebung, in der sich Substanzen, wie z.B. brennbare Flüssigkeiten, Gase und insbesondere Farb- und Staubnebel, befinden. Durch heiße Flächen am Gerät können sich diese Substanzen entzünden.

Ordnung am Arbeitsplatz halten. Halten Sie Ihren Arbeitsbereich stets ordentlich. Unordnung im Arbeitsbereich birgt Unfallgefahren.

Vor elektrischem Schlag schützen. Vermeiden Sie jegliche Körperberührung mit ungeerdeten Teilen.



Kabel nicht zweckentfremden. Ziehen Sie das Gerät nicht am Kabel und benutzen Sie es nicht, um den Stecker aus der Steckdose zu ziehen. Schützen Sie das Kabel vor Hitze, Öl und scharfen Kanten.

Netzstecker ziehen. Ziehen Sie bei Nichtgebrauch und vor jeglichen Wartungsarbeiten den Netzstecker aus der Steckdose.

1.5.2 Spezifische Sicherheitshinweise

Umgebungseinflüsse berücksichtigen. Benutzen Sie den Kompressor nicht in feuchter oder nasser Umgebung. Sorgen Sie für gute Beleuchtung. Verwenden Sie den Kompressor nicht in der Nähe von brennbaren Flüssigkeiten oder Gasen.

Kompressor nicht überlasten. Beachten Sie den angegebenen Leistungsbereich bzw. Arbeitsmodus und überlasten Sie den Kompressor nicht.

Geeignete Arbeitskleidung tragen. Tragen Sie keine weite Kleidung oder Schmuck. Sie können von beweglichen Teilen erfasst werden. Tragen Sie bei langen Haaren ein Haarnetz.

Schutzbrille tragen. Tragen Sie zum Schutz Ihrer Augen eine entsprechende Schutzbrille.

Gehörschutz tragen. Das Geräusch am Arbeitsplatz kann 85 db(A) überschreiten. Tragen Sie deshalb unbedingt einen geeigneten Gehörschutz.

Unbeabsichtigten Betrieb vermeiden. Vergewissern Sie sich, dass der Ein-/Ausschalter beim Anschluss an das Stromnetz auf "0" steht.

Schlauchkupplung vorsichtig lösen. Halten Sie beim Lösen der Schlauchkupplung das Kupplungsstück des Schlauches mit der Hand fest, um Verletzungen durch Zurückschnellen des Schlauches zu vermeiden.

Geeignetes Zubehör verwenden. Vergewissern Sie sich, dass alle Zubehörteile wie Schläuche und/oder Kupplungen für den Airbrush-Kompressor geeignet sind und für den maximal erlaubten Druck des Kompressors ausgelegt sind.

Für sicheren Stand sorgen. Achten Sie bei der Aufstellung des Gerätes auf eine feste, waagrechte und sichere Standfläche. Beachten Sie, dass der Neigungswinkel maximal $\pm 5^\circ$ in der Horizontalen betragen darf.

Atemmaske tragen und für genügend Sauerstoff sorgen. Tragen Sie zum Schutz vor dem Einatmen von gefährlichen Flüssigkeiten, Gasen, Nebel, Dämpfen und Rauch eine geeignete Atemmaske und achten Sie auf eine ausreichende Sauerstoffzufuhr.

2. Betriebsanleitung

2.1 Aufstellen des Gerätes

- ▶ Verwenden Sie das Gerät ausschließlich in gut belüfteten Räumen.
- ▶ Das Gerät rutscht beim bestimmungsgemäßen Gebrauch auf glatten Oberflächen. Dies kann durch leichtes Andrücken des Gerätes verhindert werden. Staubige Oberflächen sind zu säubern, so dass sich die Saugnäpfe festsaugen können. Andernfalls ist hier ein leichtes "Wandern" möglich.
- ▶ Stellen Sie das Gerät in der Nähe des Verbrauchers auf und vermeiden Sie lange Stromleitungen. Ist die Verwendung eines Verlängerungskabels dennoch erforderlich, beachten Sie unbedingt die folgenden Hinweise:
 - Das Verlängerungskabel muss einen Leiterquerschnitt von mindestens 1,5 mm² haben.
 - Dabei darf das Verlängerungskabel die maximale Länge von 5 m nicht überschreiten. Sollte dies nicht ausreichend sein, empfehlen wir die Verwendung eines längeren Druckluftschlauches.
 - Je länger der Druckluftschlauch ist, desto höher ist auch der Druckabfall.

2.2 Ausstattung

Überprüfen Sie unmittelbar nach dem Auspacken immer den einwandfreien Zustand des Produktes. Benutzen Sie das Produkt nicht, wenn dieses defekt ist.



Abb. 1: Geräteübersicht/Ausstattung

Nr.	Bezeichnung
1	Airbrushkompressor
1a	Ein-/Ausschalter
2	Rilsenschlauch
2a	Rilsenschlauchadapter
3	Airbrushpistole
4	Farbmischglas mit Verschlussdeckel
5	Farbmischglas mit Anschlussdeckel
6	Luftmatratzenadapter
7	Druckluftschlauch
8	Ausblaspistole (mit Farbdüse)
9	Reifenadapter
10	Mischpipette
11	Ballnadel
12	Gabelschlüssel
13	Farben (6 Stk.), hochkonzentrierte und wasserlösliche Farben + Verdüner

Tab. 2: Geräteübersicht/Ausstattung

2.3 Airbrush-Set anschliessen

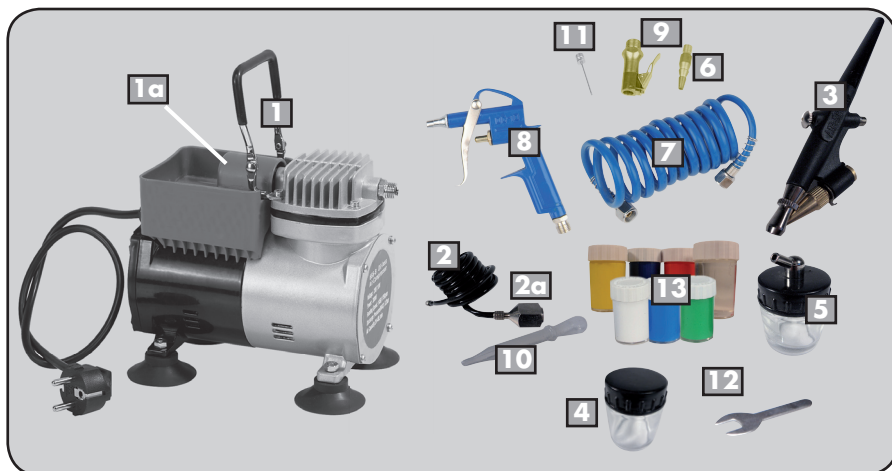

Ziehen Sie unbedingt den Netzstecker, bevor Sie das Airbrushset mit dem Kompressor verbinden und bauen Sie den Druck in den Leitungen ab, indem Sie Abzug der Ausblaspistole betätigen.

Verbinden Sie über die jeweilige Schraubverbindung den Airbrushpistole (Abb. 1, Nr. 3) mit dem Rilsenschlauch (Abb. 1, Nr. 2) und diesen anschließend mit dem Airbrushkompressor (Abb. 1, Nr. 1). Benutzen Sie hierzu den mitgelieferten Gabelschlüssel (Abb. 1, Nr. 12). Befestigen Sie das Farbmischglas mit Anschlussdeckel (Abb. 1, Nr. 5) am Airbrushpistole (Abb. 1, Nr. 3). Stecken Sie den Netzstecker in die Steckdose.



Für ein optimales Farbergebnisse kann ein Druckminderer (nicht im Lieferumfang enthalten) zwischengeschaltet werden. Über diesen kann der an der Airbrush- oder Ausblaspistole anliegende Druck vom Kompressor eingestellt und an Ihre Bedürfnisse angepasst werden.

2.4 Farben anmischen

Die enthaltenen Farben sind wasserlöslich. Um die Farben richtig einzusetzen, muss Wasser hinzugeben und verrührt werden. Im Lieferzustand sind die Farben zu dickflüssig.

1. Füllen Sie zuerst den Becher mit Ihrem gewählten Farbton mit Wasser auf. Schrauben Sie nun den Deckel wieder auf das Behältnis und schütteln Sie dieses.
2. Entnehmen Sie nun mit Hilfe der Pipette (Abb. 1, Nr. 10) zwei Tropfen der Farbe und geben diese in ein komplett mit Wasser gefülltes Farbmischglas (Abb. 1, Nr. 4 oder 5). Schütteln Sie dieses. Nun hat Ihre Farbe die benötigte Konsistenz erreicht.
3. Schließen Sie das Farbmischglas mit Anschlussdeckel (Abb. 1, Nr. 5) an die Airbrushpistole an.

- ▶ Auf Wunsch können Sie über die Menge an zugegebenem Wasser die Farbstärke bestimmen. Je mehr Wasser Sie hinzugeben, desto „dünner“ wird die Farbe. Die Konsistenz sollte dem von Wasser entsprechen.
- ▶ Wenn die verwendete Farbe schlecht deckend ist, erhöhen Sie den Farbanteil im Mischungsverhältnis.

2.5 Ein-/Ausschalten Kompressor

Schalten Sie den Airbrush-Kompressor (Abb.1, Nr. 1a) ein, indem Sie den Ein/ Aus-Schalter auf die Position „I“ drücken.

Schalten Sie den Airbrush-Kompressor aus, indem Sie den Ein-/Aus-Schalter in die Position „0“ drücken.

2.6 Luftdruck regulieren

Regulieren Sie den Luftdruck, indem Sie den Abzug der Ausblaspistole mehr oder weniger stark betätigen.

Das Gerät verfügt über einen Druckschalter, der das Gerät zeitweise bei Überdruck oder Nichtbenutzen automatisch abschaltet. Kurz vor Erreichen dieser Abschaltung läuft der Kompressor rauer und vibriert. Dies kann ebenso beim Wiederanlauf unter Last der Fall sein. Die Leistung und Funktionsfähigkeit wird dadurch nicht beeinträchtigt. Dies stellt zudem keinen Defekt dar, sondern dient dem Schutz vor Überlastung des Kompressors.

2.7 Sprühergebnis regulieren

Regulieren Sie die Menge der zugeführten Farbe und damit das Sprühergebnis, indem Sie die Farbdüse des Airbrushpistoles (Abb. 1, Nr. 3) nach rechts bzw. links drehen.

2.8 Zubehör verwenden

- ▶ Schrauben Sie mit Hilfe eines Ring- oder Gabelschlüssels die Düse der Ausblaspistole (Abb. 1, Nr. 8) ab.
- ▶ Schrauben Sie anschließend den Reifenadapter (Abb. 1, Nr. 9) in den Lauf der Ausblaspistole ein.
- ▶ Den Hebel der Ausblaspistole herunterdrücken und – je nach Arbeitsbedarf – den Luftmatratzenadapter (Abb. 1, Nr. 6) oder die Ballnadel (Abb. 1, Nr. 11) einschieben. Danach Hebel wieder loslassen.

3. Reinigung und Pflege

3.1 Reinigung

Reinigen Sie den Airbrushpistole (Abb. 1, Nr. 3) direkt nach dem Gebrauch gründlich. Ansonsten kann die Farbe eintrocknen und Probleme bei der nächsten Nutzung verursachen. Spülen Sie den Spitzgriffel gründlich mit Wasser durch. Verwenden Sie bei hartnäckiger, eingetrockneter Farbe den mitgelieferten Verdünner.

- ▶ Der Verdünner ist nicht für wasserlösliche Lacke geeignet, sondern entspricht einem Lack zur Verdünnung von Lacken mit Lösemitteln.



Sollte der Lufteinlass des Kompressors verschmutzt sein, so entfernen Sie den angesaugten Schmutz mit Hilfe eines trockenen Tuches.

3.2 Wiederverpacken für private Transportzwecke

Zur Vermeidung von Transportschäden verpacken Sie den Kompressor im Falle eines Transportes immer in der Originalverpackung und halten Sie sich an die folgenden Anweisungen:

1. Sorgen Sie dafür, dass das Gerät ausreichend ausgepolstert ist.
2. Vermeiden Sie starke Belastungen auf das Leitungssystem, indem Sie flexible Schlauchanschlüsse verwenden um Knickstellen zu vermeiden.

3.3 Fehlersuche und Reparatur

Beachten Sie, dass bei sämtlichen Reparatur- und Wartungsarbeiten ausschließlich Originalteile verwendet werden dürfen. Wenden Sie sich ggf. an das ROWI Service-Center.

Störung	Mögliche Ursache(n)	Abhilfe
Unterbrochener Farb - strahl bzw. stoßweise Farbabgabe	Farbe fast leer	Farbe auffüllen
	Zu hohe Viskosität	Viskosität senken
	Lockere/defekte Düse	Düse festschrauben/ ersetzen
	Farbzuleitung verengt	Reinigen
	Falsche Haltung des Airbrushpistoles	Haltungswinkel korrigieren
Spritzbild nicht vollständig	Düse verunreinigt /defekt	Düse reinigen / ersetzen
Spritzbild unregelmäßig mit Tropfenbildung	Defekte Düse	Düse austauschen. Wenden Sie sich hierzu an eine geeignete Servicestelle.
	Zu hohe Viskosität	Viskosität senken
	Zu geringer Arbeitsdruck	Arbeitsdruck erhöhen (ggf. nicht mitgeliefertes Zubehör, z.B. Druckminderer, justieren)

Tab. 4: Fehlerdiagnose

4. Reinigung/Instandhaltung durch qualifizierte Personen

Wartungsarbeiten, die nicht in Kapitel 3 aufgeführt sind, dürfen nur durch das ROWI Service-Center durchgeführt werden. Bei Wartungsarbeiten innerhalb der ersten 24 Monate, die von nicht durch ROWI autorisierten Personen und Unternehmen durchgeführt wurden, verfallen sämtliche Gewährleistungsansprüche.

5. Gewährleistung

5.1 Umfang

ROWI räumt dem Eigentümer dieses Produktes eine Gewährleistung von 24 Monaten ab Kaufdatum ein. In diesem Zeitraum werden an dem Gerät festgestellte Material- oder Produktionsfehler vom ROWI Service-Center kostenlos behoben.

Ausgeschlossen von der Gewährleistung sind Fehler, die nicht auf Material- oder Produktionsfehlern beruhen, z. B.

- ▶ Transportschäden jeglicher Art
- ▶ Fehler infolge unsachgemäßer Installation
- ▶ Fehler infolge eines nicht bestimmungsgemäßen Gebrauchs
- ▶ Fehler infolge vorschriftswidriger Behandlung
- ▶ Fehler infolge unsachgemäß ausgeführter Reparaturen oder Reparaturversuche durch nicht von ROWI autorisierte Personen und/oder Unternehmen
- ▶ Normaler betriebsbedingter Verschleiß
- ▶ Reinigung von Komponenten
- ▶ Anpassung an national unterschiedliche, technische oder sicherheitsrelevante Anforderungen, wenn das Produkt nicht in dem Land eingesetzt wird, für das es technisch konzipiert und hergestellt worden ist.

Ferner übernehmen wir keine Gewährleistung für Geräte, deren Serien-Nummer verfälscht, verändert oder entfernt wurde. Ein Gewährleistungsanspruch erlischt auch, wenn in das Gerät Teile eingebaut werden, die nicht von der ROWI GmbH zugelassen sind.

Ansprüche, die über die kostenlose Fehlerbeseitigung hinausgehen, wie z. B. Schadensersatz-Ansprüche sind nicht Bestandteil des Gewährleistungsumfanges.

5.2 Abwicklung

Sollten beim Betrieb Ihres ROWI-Produktes Probleme auftreten, gehen Sie bitte wie folgt vor:

1. Bedienungsanleitung lesen

Die meisten Funktionsstörungen werden durch eine fehlerhafte Bedienung verursacht. Lesen Sie deshalb beim Auftreten einer Funktionsstörung zunächst in der Bedienungsanleitung nach. In Kapitel 5.3 finden Sie entsprechende Hinweise zur Beseitigung von Funktionsstörungen.

2. Service-Formular

Zur Vereinfachung der Serviceabwicklung füllen Sie das dem Produkt beiliegende Service-Formular bitte vollständig aus, bevor Sie mit dem ROWI Service-Center Kontakt aufnehmen. So haben Sie alle benötigten Informationen griffbereit.

3. Telefonische Kontaktaufnahme

Rufen Sie beim ROWI Service-Center an. Das ROWI Service-Team erreichen Sie unter:

07253 9460-40

(Montag – Freitag: 7.30 – 18.00 Uhr)

Die meisten Probleme können bereits im Rahmen der kompetenten, technischen Beratung unseres Service-Teams behoben werden. Sollte dies jedoch nicht möglich sein, erfahren Sie hier das weitere Vorgehen.

4. Ist eine Überprüfung bzw. Reparatur durch das ROWI Service-Center erforderlich, gehen Sie wie folgt vor:

► Gerät verpacken

Verpacken Sie das Gerät in der Originalverpackung. Sorgen Sie dafür, dass es hinreichend ausgepolstert und vor Stößen geschützt ist. Transportschäden sind nicht Bestandteil des Gewährleistungsumfangs.

► Kaufbeleg hinzufügen

Legen Sie unbedingt den Kaufbeleg bei. Nur bei Vorliegen des Kaufbelegs kann die Service-Leistung ggf. im Rahmen der Gewährleistung abgewickelt werden.

► Service-Formular anbringen

Befestigen Sie das ausgefüllte Service-Formular gut sichtbar, außen auf der Transportverpackung.

► Gerät einsenden

Erst nach Rücksprache mit dem ROWI Service-Center senden Sie das Gerät an folgende Adresse:

ROWI Schweißgeräte und Elektrowerkzeuge Vertrieb GmbH
Service-Center
Augartenstraße 3
76698 Ubstadt-Weiher

5.3 Die Online-Registrierung

Service kennt bei ROWI keine Grenzen. Deshalb bedanken wir uns mit einem umfangreichen Online-Service bei unseren Kunden. Registrieren Sie sich und genießen Sie die vielen Vorzüge, die wir exklusiv für unsere Premium-Kunden bereithalten.

Und so einfach geht's:

1. Besuchen Sie unsere Homepage: www.rowi.de
2. Klicken Sie auf den Button **ROWI Inside**.
3. Geben Sie hier Ihre Kontaktdaten ein. Ihre persönlichen Zugangsdaten erhalten Sie dann automatisch per Email.

Bitte beachten Sie, dass ROWI Inside ein reiner Online-Service ist. Eine postalische Registrierung ist daher nicht möglich.



7. Ersatz- und Ausstattungsteile



Abb. 2: Explosionszeichnung (Abweichungen möglich)

Pos.	Bezeichnung	Artikel-Nummer
1	Schraube M4 x 25	4 02 04 0124
2	U-Scheibe	4 02 04 0125
3	Zylinderkopf	4 02 04 0126
4	Luftausgang	4 02 04 0127
5	O-Ring des Zylinderkopfes	4 02 04 0128
6	Ventil	4 02 04 0129
7	Ventilplatte oben	4 02 04 0130
8	O-Ring der Laufbuchse	4 02 04 0131
9	Laufbuchse	4 02 04 0132

10	Schraube	4 02 04 0133
11	Ventilplättchen	4 02 04 0134
12	Schraube	4 02 04 0135
13	Ventilplatte unten	4 02 04 0136
14	Pleuelstange Dichtring	4 02 04 0137
15	Pleuelstange	4 02 04 0138
16	Schrauben (4 Stk.)	4 02 04 0139
17	Frontabdeckung	4 02 04 0140
18	Dichtung Frontabdeckung	4 02 04 0141
19	Saugfüße	4 02 04 0142
20	Vorderes Kompressorgehäuse	4 02 04 0143
21	O-Scheibe	4 02 04 0144
22	Kugellager (608 - 27)	4 02 04 0145
23	Schraube	4 02 04 0146
24	Kurbelwelle	4 02 04 0147
25	Kugellager (6200 - 27)	4 02 04 0148
26	Rotor	4 02 04 0149
27	Stator	4 02 04 0150
28	Kondensator (6MF/450 VAC)	4 02 04 0151
29	Dichtung	4 02 04 0152
30	Hülle	4 02 04 0153
31	Scheibe	4 02 04 0154
32	Scheibe	4 02 04 0155
33	Statorgehäuse	4 02 04 0156
34	Erdungsaufkleber	4 02 04 0157
35	Lüfterrad	4 02 04 0158
36	Sicherheitsring	4 02 04 0159
37	Rückabdeckung	4 02 04 0160
38	Schraube	4 02 04 0161
39	Gummistopfen	4 02 04 0162
40	Gummistopfen	4 02 04 0163
41	Verbindungsstecker	4 02 04 0164
42	Netzkabel	4 02 04 0165
43	Zugentlastung	4 02 04 0166
44	Schraube	4 02 04 0167

45	Ein-/Ausschalter	4 02 04 0168
46	Abeckung	4 02 04 0169
47	Druckschalter	4 02 04 0170
48	Handgriff	4 02 04 0171
49	Gewindestift	4 02 04 0172
50	Gewindestift	4 02 04 0173
51	Gewindestift	4 02 04 0174

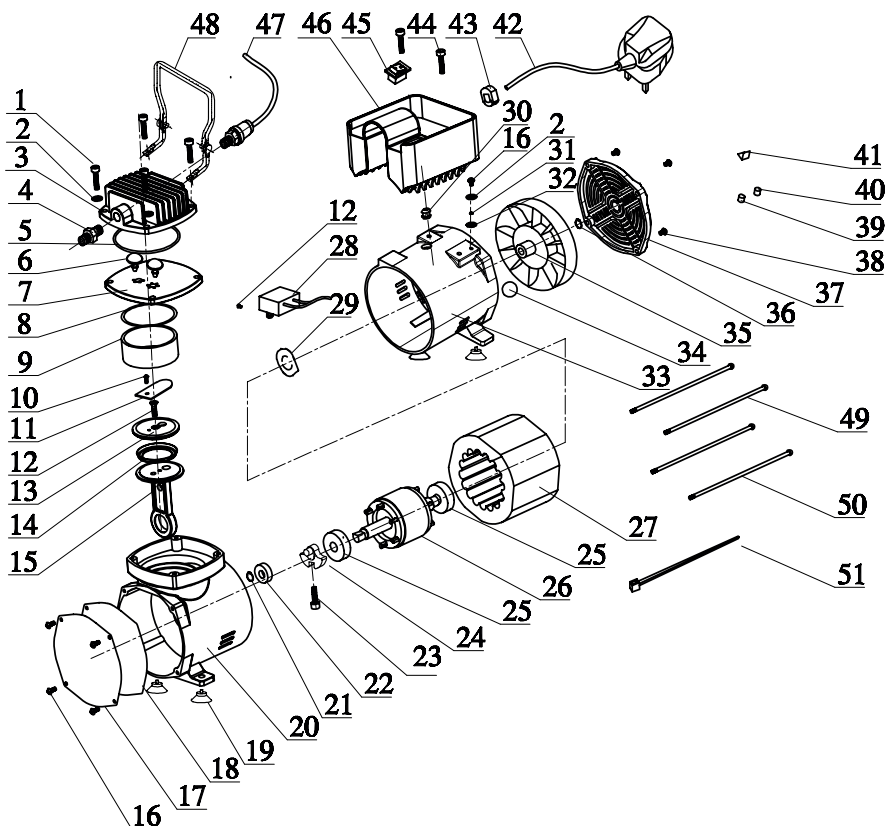
Serienmäßiges Zubehör



- 1 Rilsenschlauch
- 2 Rilsenschlauchadapter
- 3 Mischpipette
- 4 Airbrushpistole
- 5 Ballnadel
- 6 Reifenadapter Luftmatratzenadapter
- 7 Luftmatratzenadapter
- 8 Ausblaspistole
- 9 Druckluftschlauch
- 10 Farbmischglas mit Anschlussdeckel
- 11 Farbmischglas mit Verschlussdeckel
- 13 Farben (6 Stk.), hochkonzentrierte und wasserlösliche Farben + Verdüner

Abb. 3: Ersatzteilliste



Bitte beachten Sie, dass einige Ersatzteile nicht einzeln austauschbar sind. Weitere Informationen hierzu erhalten Sie beim ROWI Service-Center.

8. Entsorgung

Die Verpackung sowie sämtliche Verpackungsmaterialien bestehen aus umweltfreundlichen, zu 100 % recyclingfähigen Materialien.



Das Produkt selbst darf am Ende seiner Lebensdauer nicht im normalen Hausmüll entsorgt werden. Es muss an einer Sammelstelle für die Aufbereitung elektrischer und elektronischer Geräte entsorgt werden. Erkundigen Sie sich bei Ihrer kommunalen Entsorgungsbehörde nach Möglichkeiten einer umwelt- und sachgerechten Entsorgung.

Konformitätserklärung

Hiermit erklären wir, ROWI Schweißgeräte und
Elektrowerkzeuge Vertrieb GmbH
Augartenstraße 3, 76698 Ubstadt-Weiher

dass das nachfolgend bezeichnete Gerät aufgrund seiner Konzipierung und Bauart, sowie in der von uns in Verkehr gebrachten Ausführung den einschlägigen, grundlegenden Sicherheits- und Gesundheitsanforderungen des Produktsicherheitsgesetzes (ProdSG) entspricht.

Gerätebezeichnung: DAS 300/1 Set Creative;
Airbrush-Kompressor Set + Druckluft-Zubehör-Set
Artikel-Nummer: 1 02 01 0008
Motorleistung: 300 W
Einschlägige EG-Richtlinien: Maschinenrichtlinie (2006/42/EG)
Niederspannungsrichtlinie (2006/95/EG)
Elektromagnetische Verträglichkeit
(2004/108/EG)
RoHs (2011/65/EG)

Angewandte harmonisierte Normen: EN 1012-1: 2010
EN 55014-1:2006 + A1:2009 + A2:2011
EN 55014-2:1997 + A1:2001 +A2:2008
EN 61000-3-2:2006 + A1:2009 + A2:2009
EN 61000-3-3:2008
EN 60335-1:2012
EN 62233:2008

Relevante technische Dokumentationen werden bei der ROWI GmbH in Ubstadt-Weiher aufbewahrt.

Dokumentenverantwortlicher: Klaus Wieser
Ort: Augartenstr.3
76698 Ubstadt-Weiher

Datum/Herstellerunterschrift: 18.03.2014



Angaben zum Unterzeichner: Klaus Wieser
Geschäftsführer

[Kontaktdaten]

ROWI

Schweißgeräte und
Elektrowerkzeuge Vertrieb GmbH

Augartenstraße 3
76698 Ubstadt-Weiher
Telefon +49 7253 9460-0
Fax +49 7253 9460-60
E-Mail info@rowi.de

www.rowi.de