

Komfort – Badewannenfaltwand, 5 / 7-teilig

Art. Nr. der Badewannenfaltwand D1315 / D1317

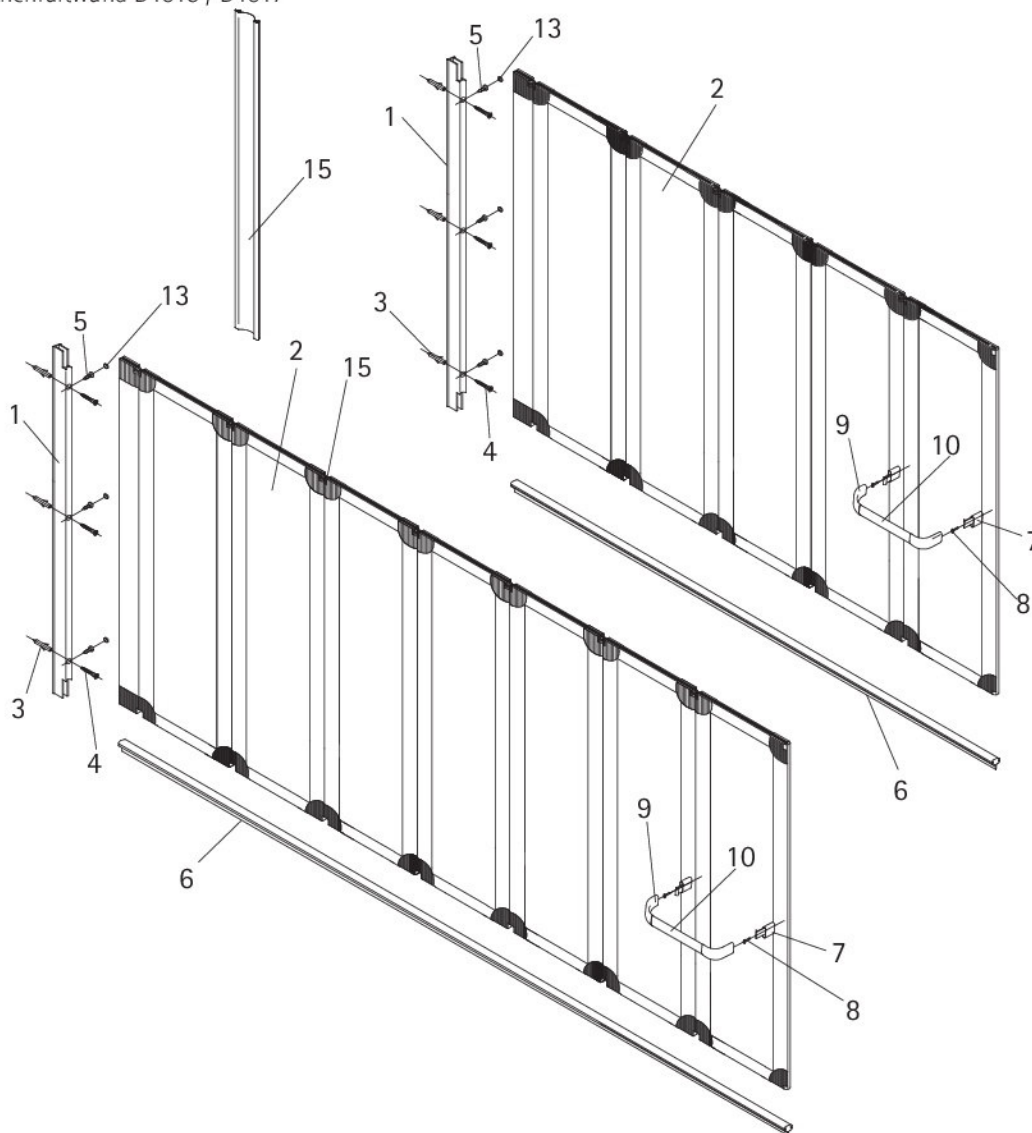

Pos.	Produkt Liefermenge	Bezeichnung 187-5	Ersatzteil-Nr.	Ersatzteil Liefermenge
1	1 Stück	Wandanschlussprofil	E 60230	1 Stück
2	1 Stück	Wannenaufsatz		
6	1 Stück	Dichtprofil, horizontal	E 60076	1 Stück
	1 Stück	Handtuchhalter, komplett	E 60170	1 Stück
		bestehend aus:		
7	2 Stück	Klemmsockel		
8	2 Stück	Rundkopfschraube 3,5 x 12 mm		
9	2 Stück	Eckverbinder		
10	1 Stück	Handtuch- bzw. Griffstange		
15	5 / 7 Stück	Filmdichtung	E 60077	1 Stück
	1 Stück	Schrauben- und Abdeckkappenset	E 60200	1 Stück
		bestehend aus:		
3	3 Stück	Dübel S6		3 Stück
4	3 Stück	Linien-Blechschaube 4,2 x 45 mm		3 Stück
5	3 Stück	Kappenschraube 3,5 x 9,5 mm		3 Stück
13	3 Stück	Abdeckkappe für Kappenschraube		3 Stück

Checkliste Ersatzteil-Bestellung
Notwendige Bestell-Angaben (bitte unbedingt mit angeben)
• Artikel-Nummer Duschkabine
• Farbe Profile
• Glasart
• Anschlag Tür
• Kaufdatum
• Höhe / Breite Duschkabine
• Form Scharniere
• Farbe Scharniere
• Höhe Einschubdichtung