

# Montageanleitung Installation instructions Instructions de montage Montagehandleiding

**TYP 9235  
TYP 9255**

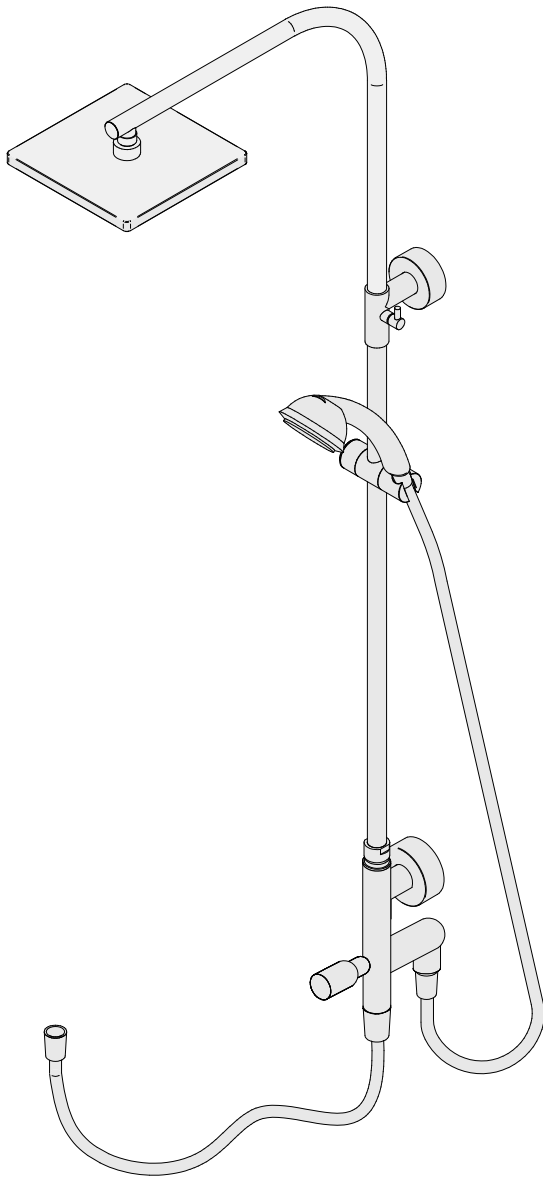

**TYP 9232  
TYP 9252**

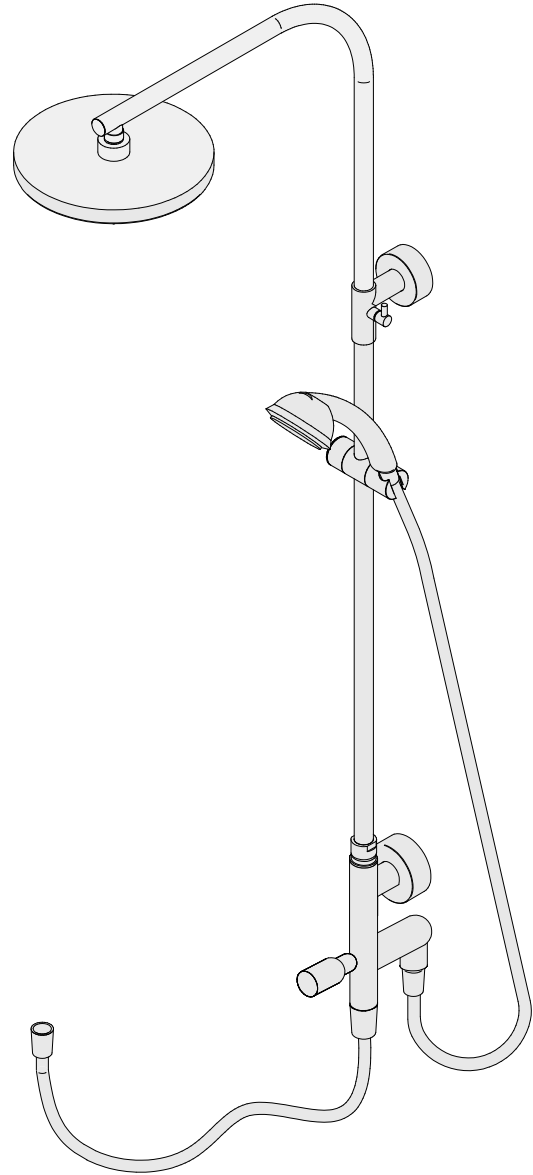

Produktübersicht/Product overview  
Vue d'ensemble du produit/Productoverview

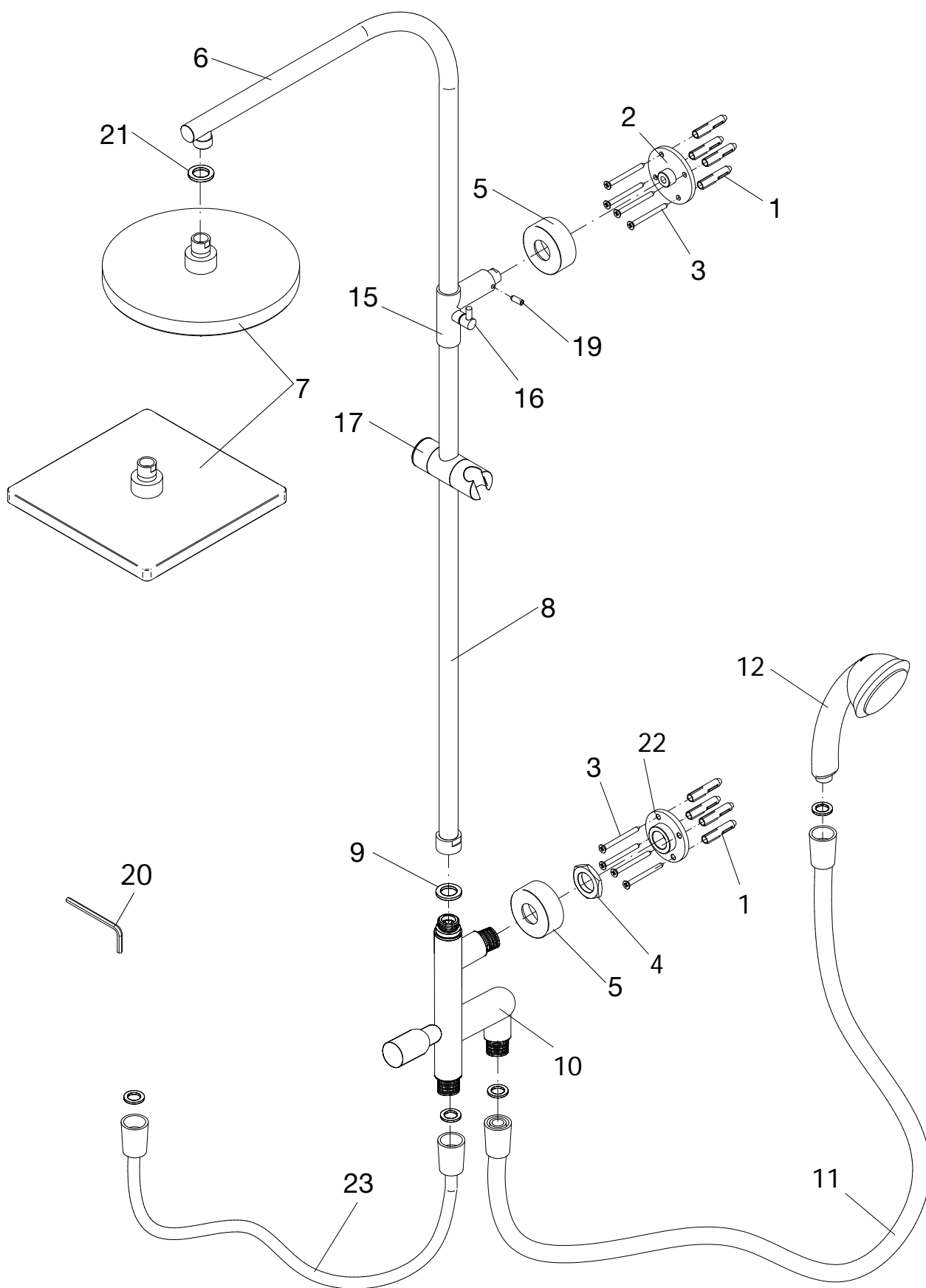

## Produktübersicht/Product overview Vue d'ensemble du produit/Productoverzicht

### D

Pos.			
1	8 x Dübel	12	1 x Handbrause
2	1 x Wandscheibe Messing	15	1 x Verbinder
3	8 x Senkkopfschraube 4,2 x 45 mm	16	1 x Fixierhebel
4	1 x Mutter, flach	17	1 x Gleiter
5	2 x Blende Wandanbindung	19	1 x Gewindestift
6	1 x Rohr Kopfbrause	20	1 x Innensechskantschlüssel SW 3
7	1 x Kopfbrause, rund/eckig	21	1 x Siebdichtung
8	1 x Rohr Verteiler	22	1 x Wandscheibe Innengewinde
9	1 x Dichtung groß 3/4"	23	1 x Brauseschlauch 1,0 m
10	1 x Verbinder		
11	1 x Brauseschlauch 1,5 m (inkl. 2x Dichtung 1/2")		

### GB

Pos.			
1	8 x dowel	12	1 x handshower
2	1 x brass disc	15	1 x straining piece
3	8 x countersunk head screw	16	1 x fixation handle
4	1 x hexagonal nut	17	1 x slider
5	2 x cover turnable tube for prop up	19	1 x stud
6	1 x pipe high	20	1 x hexagonal wrench 3
7	1 x shower head, round/square	21	1 x sealing
8	1 x pipe manifold	22	1 x internal screw thread of wall holder
9	1 x sealing largely 3/4"	23	1 x shower hose 1,0 m
10	1 x connector		
11	1 x shower hose 1,5 m		

### F

Pos.			
1	8 x cheville	12	1 x douchette à main
2	1 x disque de laiton	15	1 x tendeur
3	8 x vis à tête fraisée	16	1 x manette de fixation
4	1 x écrou hexagonal	17	1 x coulissant
5	2 x couvert support mural	19	1 x boulon fileté
6	1 x tube haute	20	1 x clé mâle coudée pour vis à six pans creux 3
7	1 x pommeau haut, ronde/anguleuse	21	1 x joint
8	1 x tube distributeur	22	1 x taraudage du support de mur
9	1 x joint grandement 3/4"	23	1 x flexible de douchette 1,0 m
10	1 x raccord		
11	1 x flexible de douchette 1,5 m		

### NL

Pos.			
1	8 x plug	12	1 x handdouche
2	1 x muur schijf messing	15	1 x spanstuk
3	8 x schroef met verzonken kop	16	1 x fixatiepunt
4	1 x zeskantmoer	17	1 x glijder
5	1 x afdekkapjes huls draaideel voor stabilisatie	19	1 x stiltenschroef
6	1 x buis hoog	21	1 x pakking
7	1 x hoofddouche, rond/hoekig	20	1 x zeskantsleutel 3
8	1 x buis verdeler	22	1 x muurhaak binnendraad
9	1 x pakking grotendeels 3/4"	23	1 x doucheslang 1,0 m
10	1 x verbinder		
11	1 x doucheslang 1,5 m		

**Anschlussmaße**  
**Connection dimensions**  
**Dimensions de raccordement**  
**Aansluitmaten**

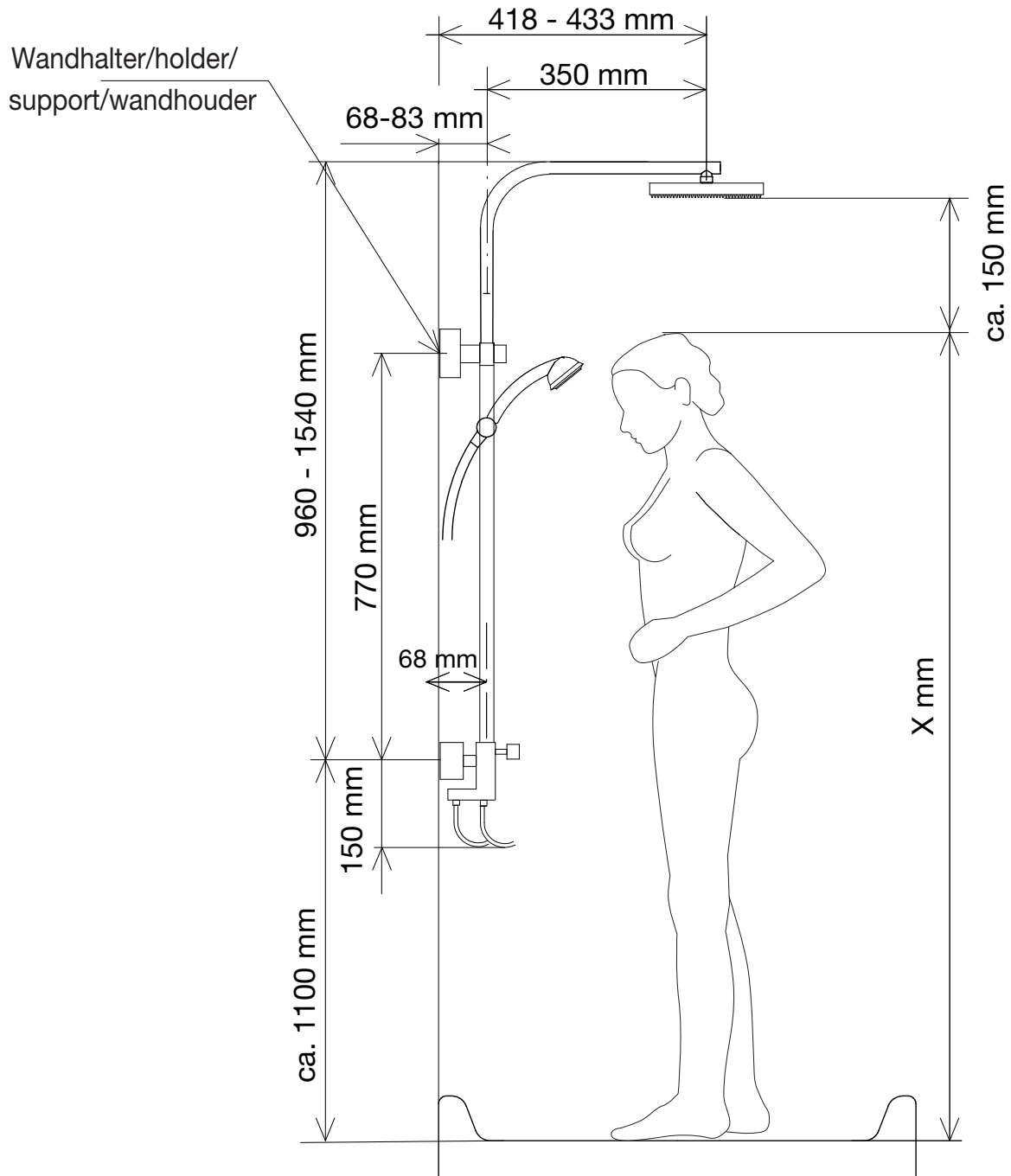

**Benötigtes Werkzeug, Tools needed**  
**Outils nécessaires, Benodigd gereedschap**

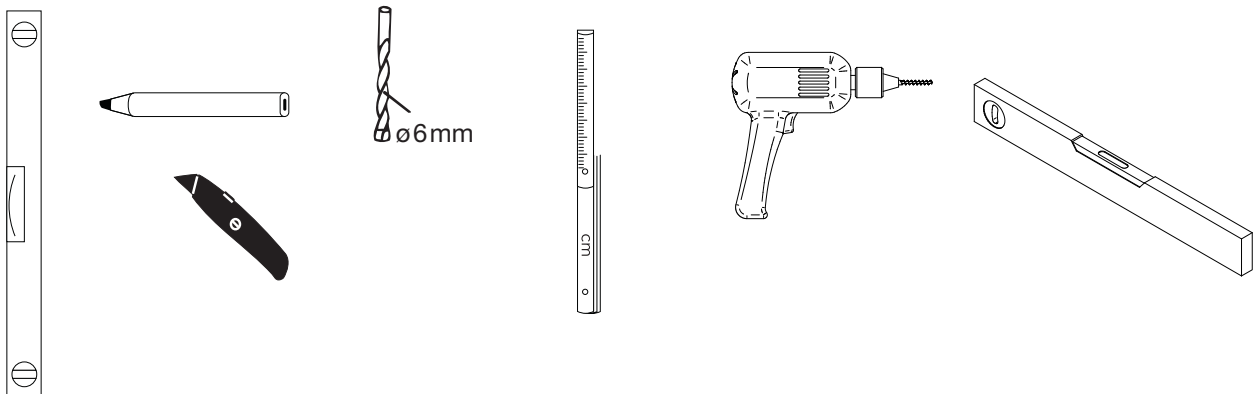

1. **Empfohlene Mindestraumhöhe 2200 mm**
2. **Montage auf gefliesten Wänden**
3. **Druck:** (Kalt- und Warmwasser möglichst gleich)  
min. Fließdruck = 3 bar  
max. Fließdruck = 5 bar  
Fließdruck größer 5 bar = Druckminderer erforderlich

Hinweis:

Definition „Fließdruck“: Druck des Wassers, das aus der Leitung austritt.

4. **Vor Montage:**  
Zuleitung und Wandanschlussgewinde gewissenhaft reinigen, unbedingt Dichtungsreste entfernen und spülen (bei geöffneten Haupthahn ca. 3 min. Wasser laufen lassen), da sonst Schmutzpartikel die Funktion des Shower Sets beeinträchtigen.
5. **Zuleitung Mischwasser:**  
Vor dem Shower Set muss eine Misch- und Dosierarmatur die Regulation des Wassers durchführen. Regulation durch z.B.:
  - a) Einhandhebelmischer mit einem 1/2“ Mischwasserabgang Außengewinde
  - b) Thermostat und Absperrventil Unterputz mit einem Wandanschlussbogen 1/2“ Außengewinde.Länge Zuleitungsschlauch: 1000 mm (im Lieferumfang enthalten)

1. **Maße:**  
Höhe: 960 - 1540 mm  
Breite: 250 mm  
Tiefe: 418 - 433 mm
2. **Ausstattung:**
  - verchromtes Messinggrundgestell
  - stufenlos höhenverstellbare Tellerkopfbrause
  - stufenlos höhenverstellbare Handbrause
  - Umsteller zwischen Hand-Kopfbrause
3. **Verbrauch bei 3 bar anliegenden Fließdruck**  
Kopfbrause: 12 l/min  
Handbrause: 12 l/min

Hinweis:

Die Intensität der einzelnen Verbraucher hängt vom Fließdruck ab.

**Anschlüsse: 1/2"**

**Technische Angaben ohne Gewähr.  
Änderungen vorbehalten!**

1. **Recommended minimum ceiling height 2200 mm**
2. **Installation on tiled walls**
3. **Pressure:** (cold and hot water as equal as possible)  
min.flow pressure = 3 bar  
max.flow pressure = 5 bar  
Flow pressure greater than 5 bar = pressure reducer required  
  
Tip:  
Definition “flow pressure”: pressure of the water coming out of the pipes.
4. **Before installation:**  
Carefully clean the feed pipe and wall connection, ensure that remains of joint packing are removed and rinse them out (allow the water to run with the main stopcock open for about 3 min.), otherwise dirt particles might affect the function of the Panels.
5. **Mixed Water Supply**  
A mix and dosage fitting must be located before the Shower-Set to regulate the water temperature. Regulation via e.g.:
  - a) One-handed lever mixer with a 1/2“ male thread mixed water connection
  - b) Thermostat and concealed stop valve with a 1/2“ male thread wall connection elbowLength of hose: 1000mm (included)

1. **Measurements:**  
Height: 960 - 1540 mm  
Width: 250 mm  
Depth: 418 - 433 mm
2. **Equipment:**
  - Chrome-plated brass basic frame
  - Large shower head
  - Handset
  - switcher between handset and shower head
3. **Use at 3 bar flow pressure**  
Shower head: 12 l/min  
Handset: 12 l/min  
  
Tip:  
The intensity for the individual user depends on the flow pressure.  
  
**Connections: 1/2"**

**Technical data not guaranteed.  
We reserve the right to make changes.**

1. **Hauteur de pièce minimale conseillée: 2200 mm**
2. **Montage sur murs carrelés**
3. **Pression:** (si possible égale pour eau froide et chaude)  
Pression d'écoulement min. = 3 bar  
Pression d'écoulement max. = 5 bar  
Pression d'écoulement supérieure à 5 bar = détendeur de pression nécessaire

Remarque:

Définition "pression d'écoulement": pression de l'eau à la sortie de la conduite.

4. **Avant le montage:**  
Nettoyer minutieusement la conduite d'alimentation et le filet de raccordement mural. Il est impératif d'enlever les restes de joints et de rincer (laisser couler de l'eau pendant environ 3 minutes avec le robinet principal ouvert) sans quoi des particules de saleté risquent d'affecter le fonctionnement du Paneels.
5. **Adduction d'eau mélangée**  
Avant d'utiliser Shower-Set, il faut effectuer un réglage de l'eau avec un dispositif de mélange et de dosage.  
Réglage avec p. ex.:  
a) mitigeur monocommande sortie d'eau mitigée filetage male 1/2"  
b) thermostat et vanne d'arrêt sous-enduit avec coude mural filetage male 1/2"  
Longueur du tuyau d'amenée: 1000mm (compris dans la livraison)

1. **Dimensions:**  
Hauteur: 960 - 1540 mm  
Largeur: 250 mm  
Profondeur: 418 - 433 mm
2. **Équipement:**
  - châssis de base en laiton chromé
  - pomme de douche plate
  - douchette à main
  - inverseur automatique entre douchette et pommeau de douche
3. **Consommation à pression d'écoulement voisine de 3 bar**  
Pomme de douche: 12 l/min  
Douchette: 12 l/min

Remarque:

La consommation des différents utilisateurs dépend de la pression d'écoulement

**Raccordements: 1/2"**

**Indications techniques non contractuelles.  
Sous réserve de modifications.**

## Bouwtechnische vereisten

## Technische gegevens

1. **Minimumhoogte: 2200 mm**
2. **Montage op tegels**
3. **Waterdruk:**  
min. stromingdruk = 3 bar  
max. stromingdruk = 5 bar  
Stromingdruk groter 5 bar = drukregelaar noodzakelijk  
  
(Stromingdruk = druk van het water dat uit de leiding stroomt.)
4. **Vóór montage:**  
Maak de toevoer en de wandschroefdraadverbinding zorgvuldig schoon, het is beslist noodzakelijk om afdichtingrestanten te verwijderen en alles te spoelen (laat het water bij open hoofdkraan ca. 3 min. lopen), omdat anders vuildeeltjes de werking van de Paneels schaden.
5. **Aanvoer mengwater:**  
Voor toepassing van de Shower-Set moet een mengen stopkraan de waterdosering regelen.  
Regeling b.v. door:  
a) eenhendelkraan met een 1/2" mengwateraansluiting met buitendraad.  
b) Thermostaat en stopkraan met een 1/2" mengwateraansluiting et buitendraad als opbouw of inbouwuitvoering.  
Lengte aanvoerslang: 1000 mm (bij levering inbegrepen)

1. **Maten:**  
Hoogte: 960 - 1540 mm  
Breedte: 250 mm  
Diepte: 418 - 433 mm
  2. **Uitrusting:**
    - structure chrome on brass
    - regendouchekop
    - handdouche
    - omstel tussen hand-en hoofddouche
  3. **Verbruik bij 3 bar aanvoerdruk**  
hoofddouche: 12 l/min  
handdouche: 12 l/min
- Let wel:  
De werkdruk van de aparte douchekoppen is afhankelijk van de aanvoerdruk
- Aansluitingen: 1/2"**

**Technische gegevens onder voorbehoud.  
Wijzigingen voorbehouden!**

1

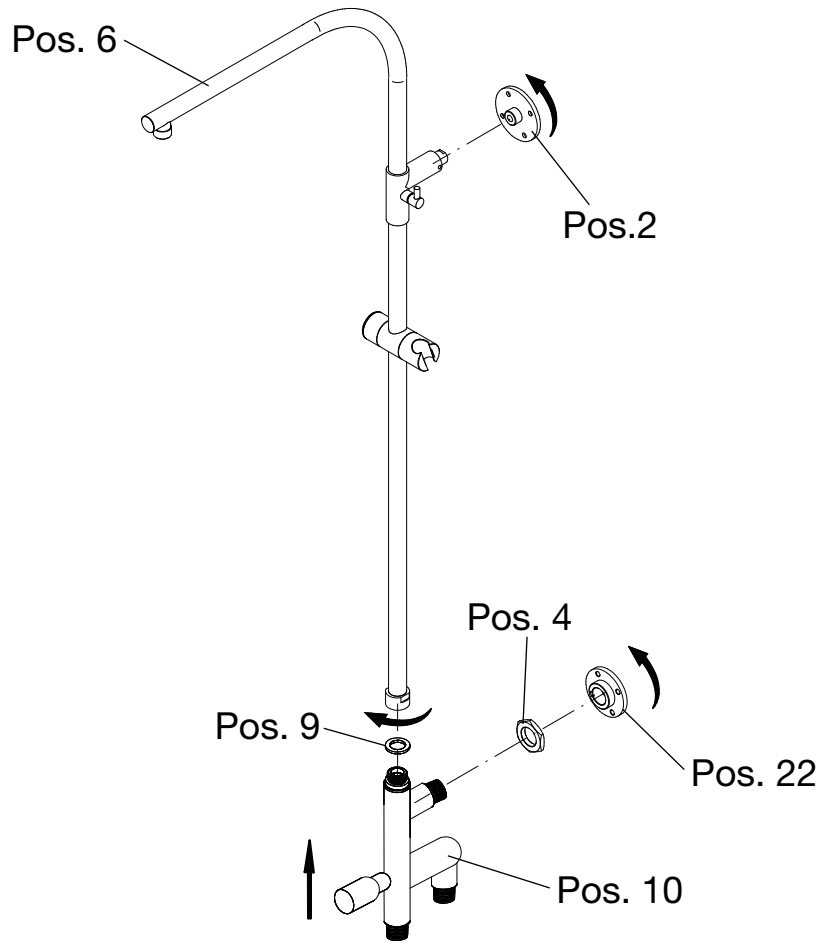

2

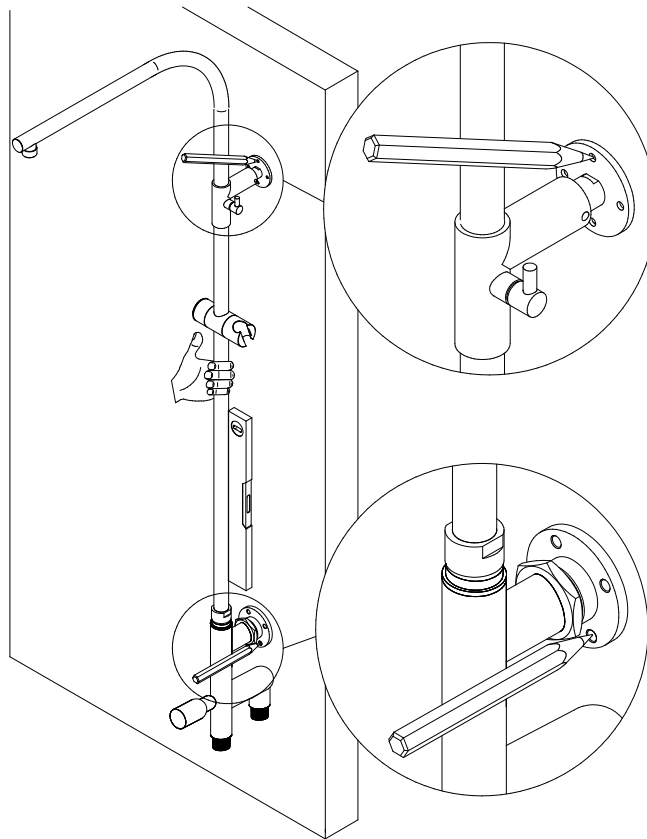

3

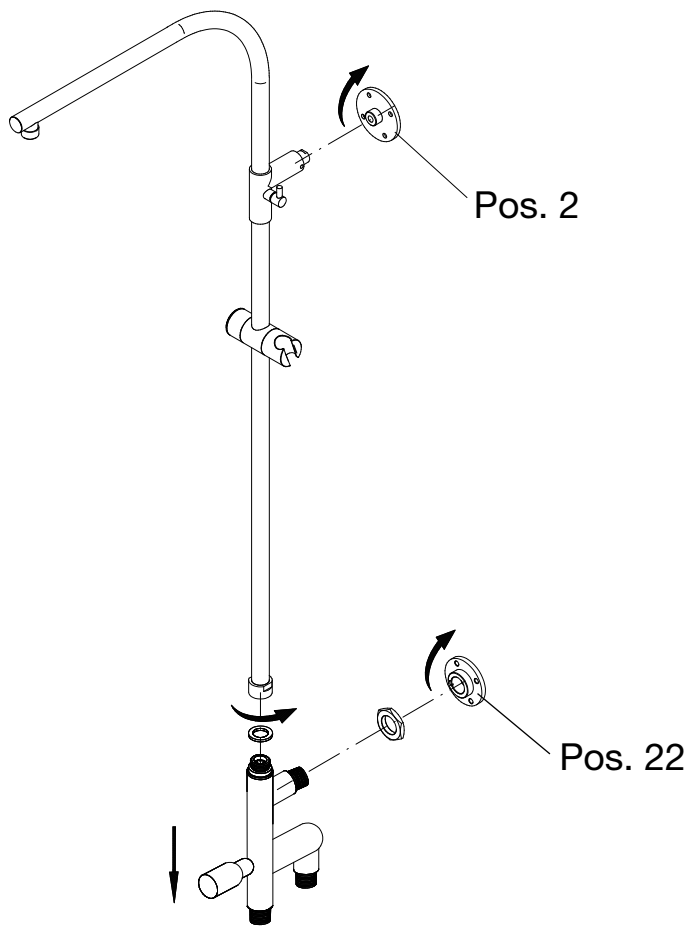

4

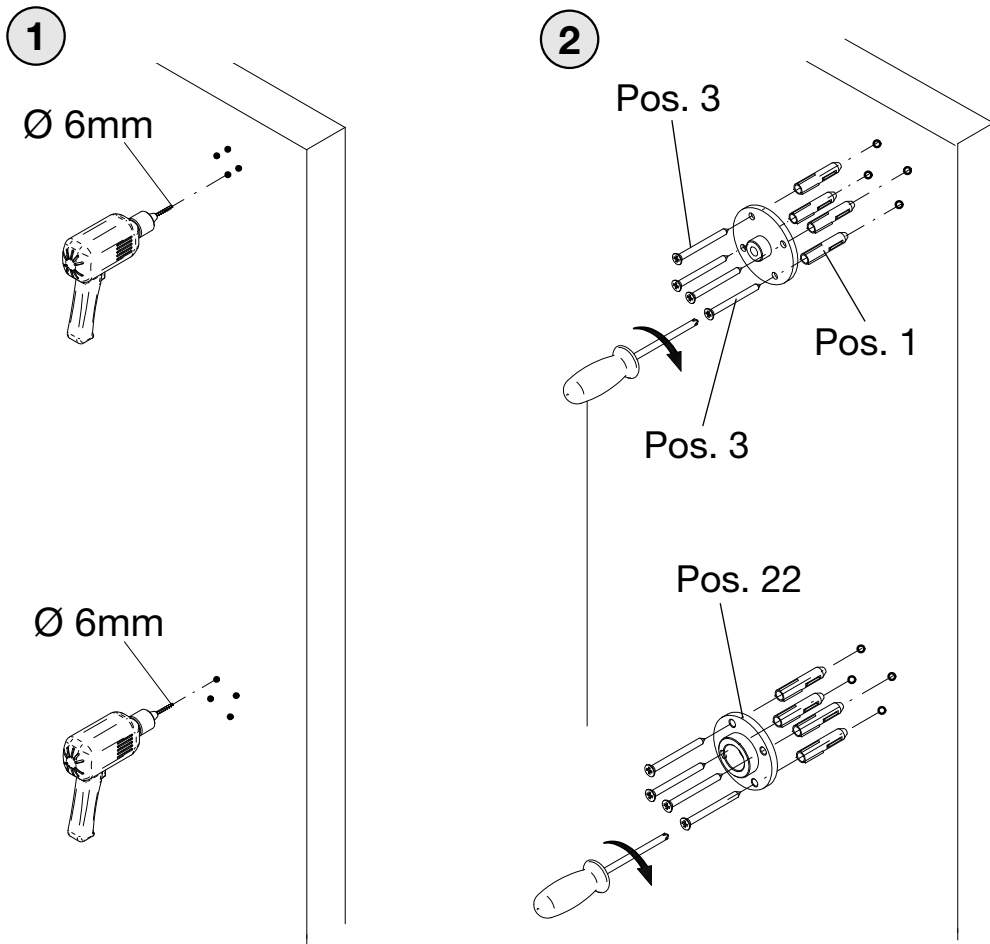



5

1

2

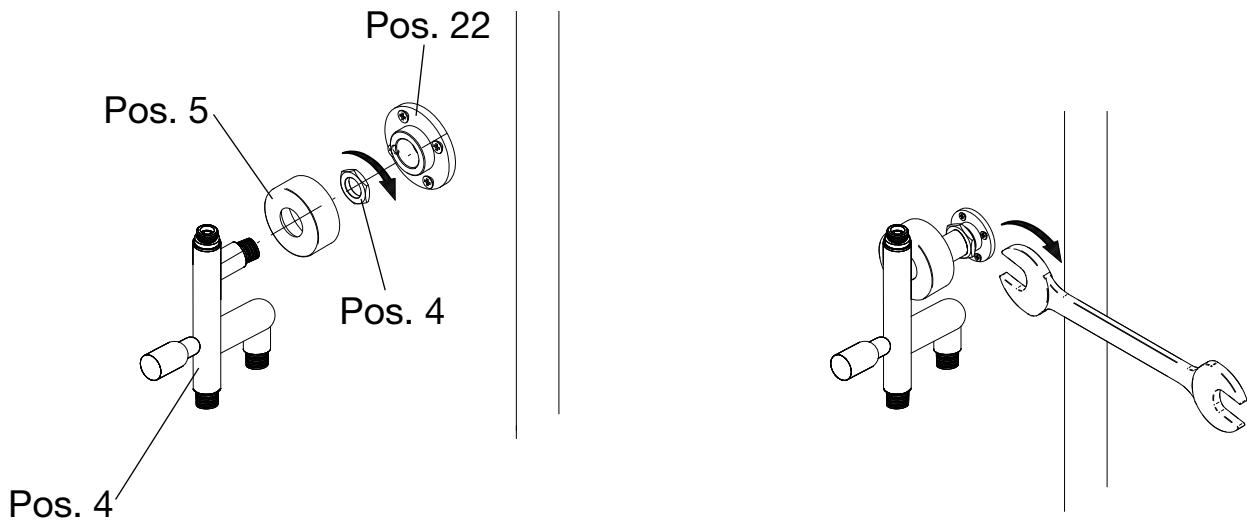

6

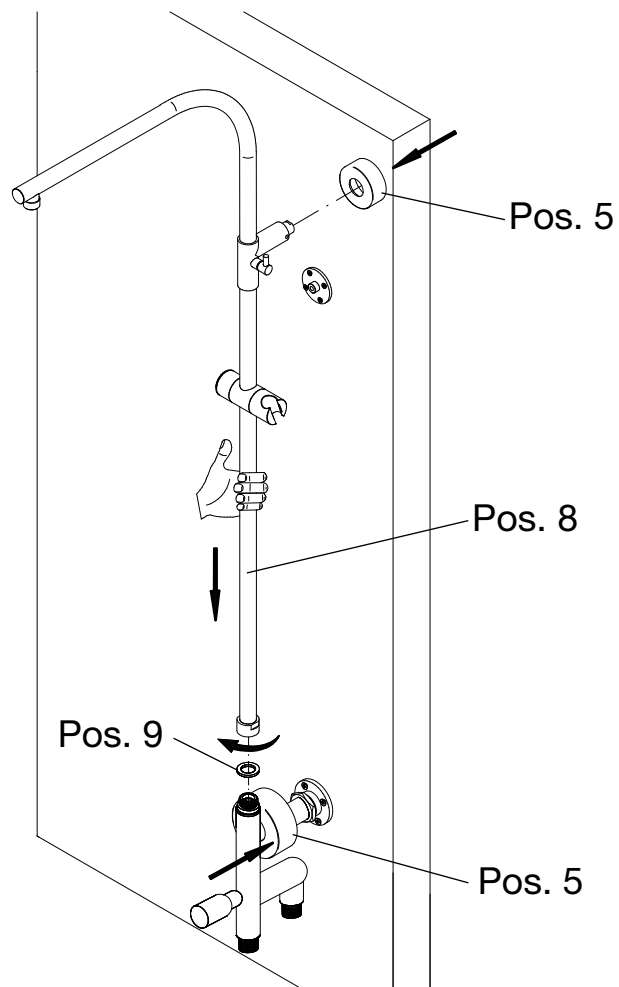

7

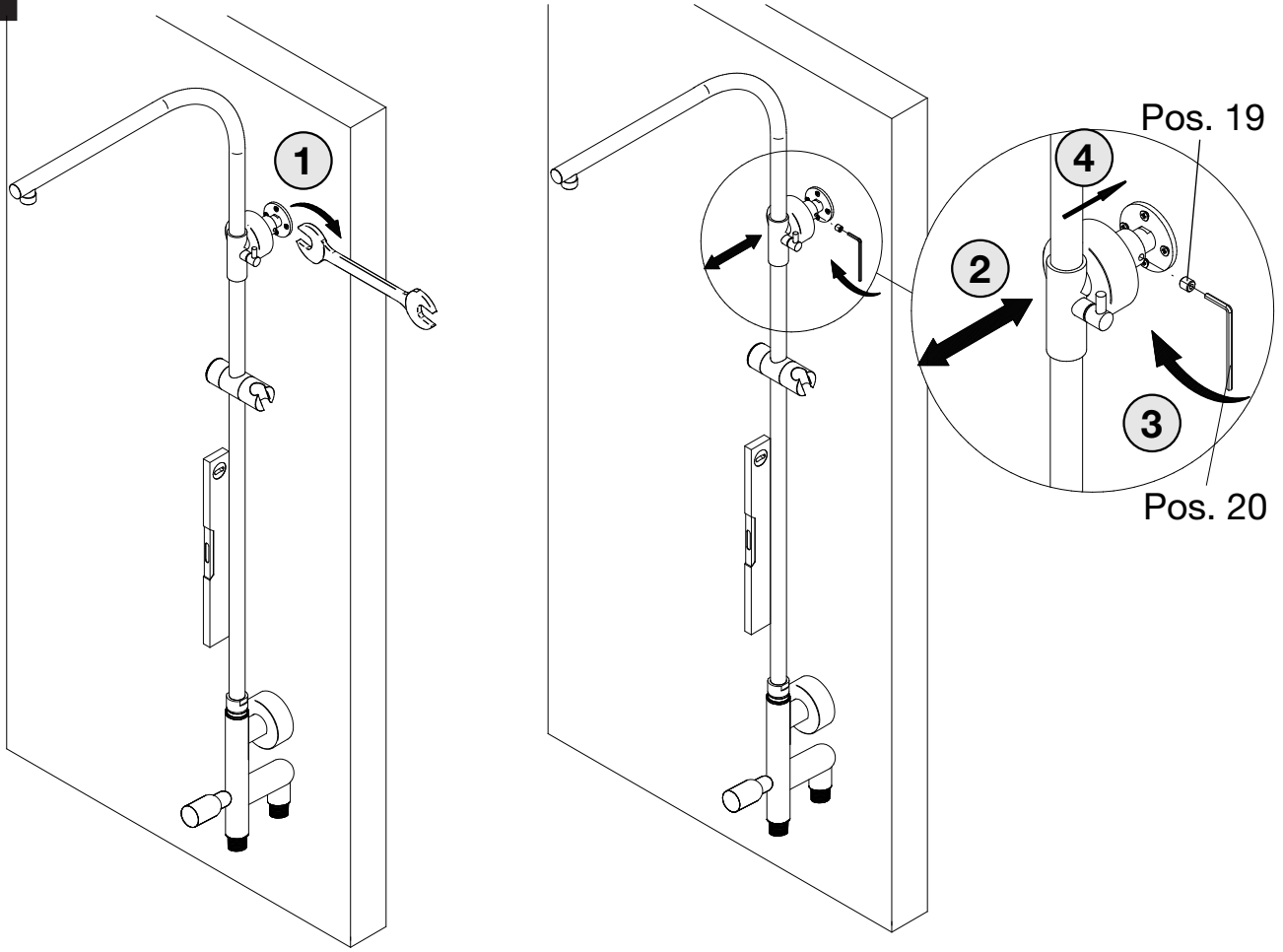

8

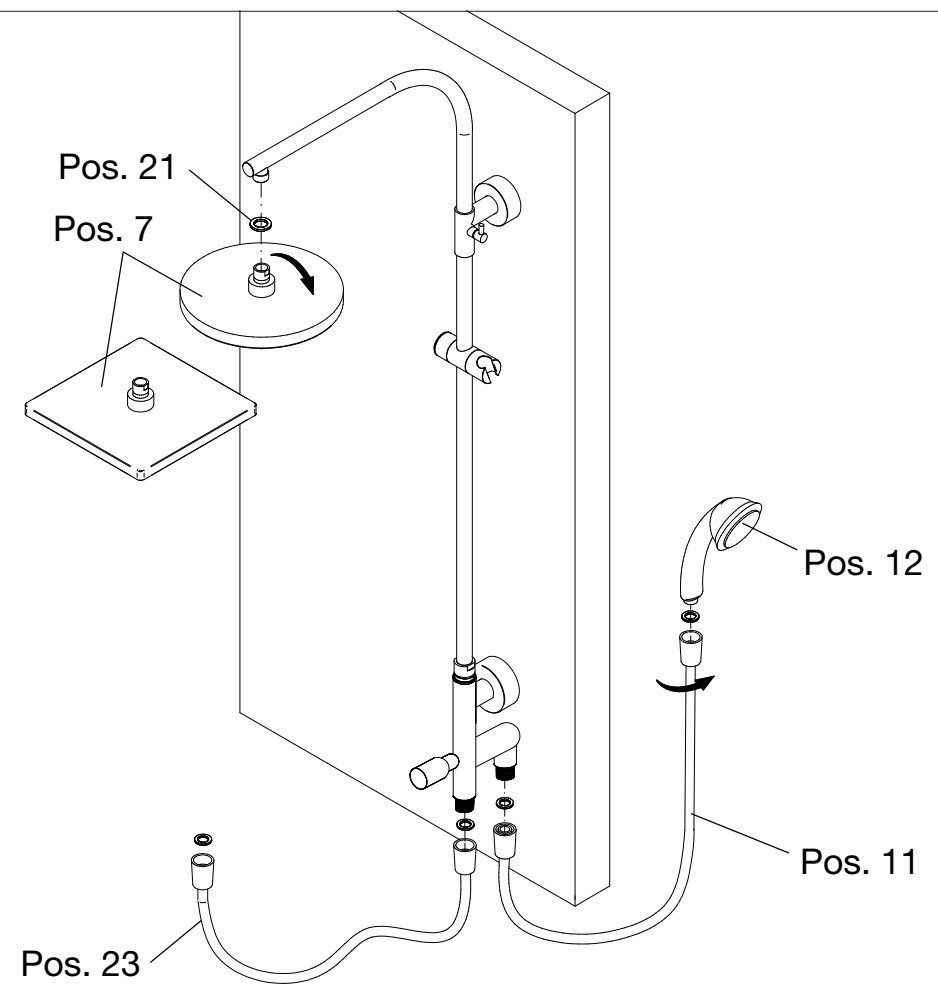

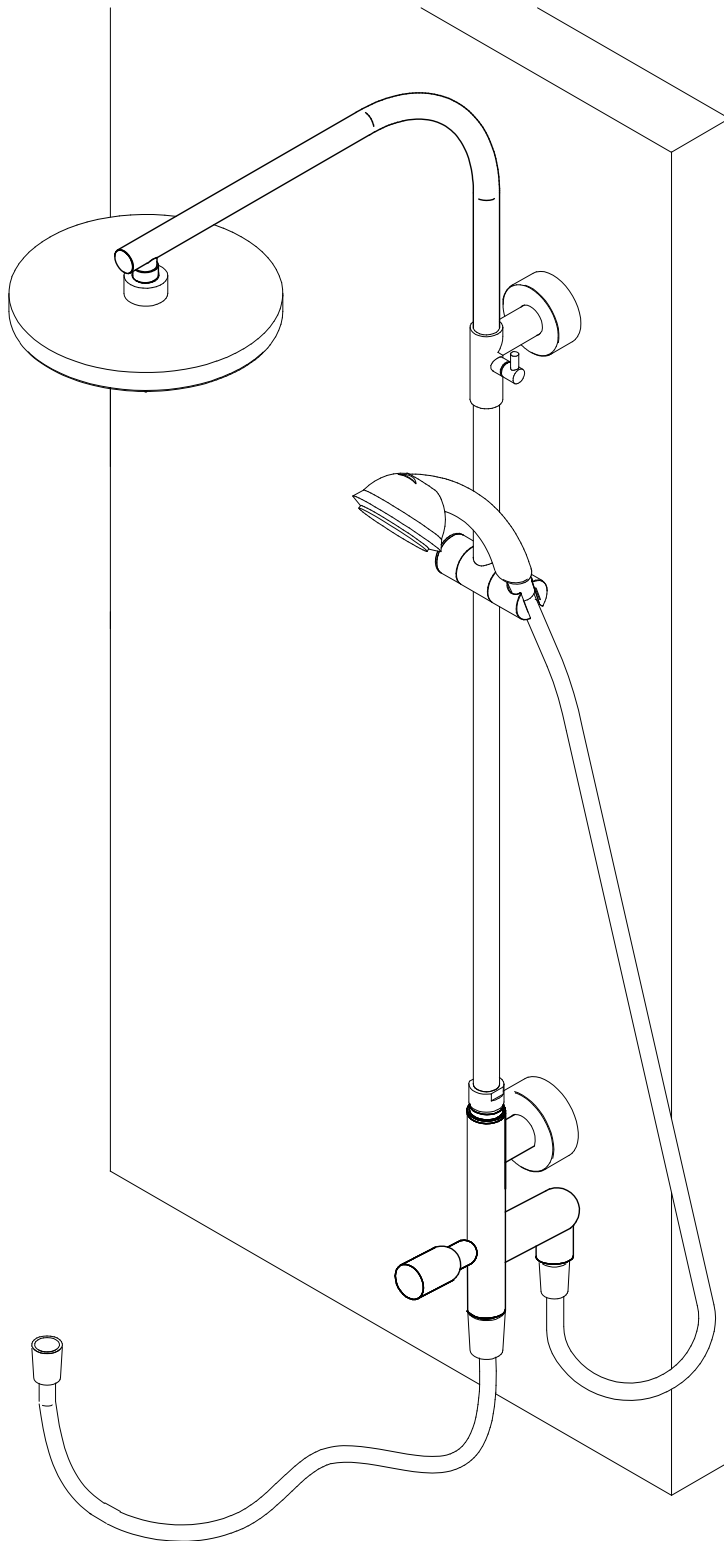

**D Wichtiger Hinweis:**  
Duschkabinen bitte vor dem Einbau auf Transportschäden und Vollständigkeit prüfen, da Beanstandungen nach dem Aufbau nicht mehr anerkannt werden können.

**GB Important information:**  
Please check the shower enclosure for transport damage and completeness before installation. Complaints made following installation cannot be accepted.

**F Remarque importante:**  
avant de procéder au montage, vérifiez que le pare douche est complet et qu'il n'a pas été endommagé lors du transport. Aucune réclamation ne pourra être admise après le montage.

**NL Belangrijk:**  
Controleer voor het inbouwen of het douchescherm bij het transport beschadigd is en of het volledig is. Na het inbouwen kunnen klachten niet meer in behandeling genomen worden.

**D Sicherheitshinweis:**  
Einscheiben Sicherheitsgläser nie nachträglich bearbeiten.

**GB Safety information:**  
Single pane, safety glass panels must not be reworked in any way following supply.

**F Remarques concernant la sécurité:**  
Vous ne devez en aucune façon tenter de retailler les vitrages en verre sécurité.

**NL Veiligheidsvoorschrift:**  
Gehard veiligheidsglas mag niet achteraf worden bewerkt.

